

CARATTERISTICHE TECNICHE SV-MTX

Motoriduttore (lunghezza tubo 500 mm)	SV-MT1 (BASE)
Tensione d'ingresso Alimentatore	220 Vac +/- 10 % 50/60 Hz.
Carico (portata in trazione)	35/40 Kg.
Giri n. di giri al minuto	20 (rpm)
Carico massimo (assorbimento)	0,8 Ampere
Potenza assorbita	140 Watt.
Coppia	20 Nm
Cavo di collegamento 4 conduttori	G/V. B. M. N. lung. 3 mt.
Grado di protezione	IP 44
Contenitore tubolare acciaio trattato	Spessore 10/10
Dimensioni Spes. Ghiera. 30 mm	Ø 45 X L505 mm
Peso	2,7 Kg
Caratteristiche sotto: diverse da quelle di base riportate nel SG-MT1	
Motoriduttore (Ø 45; lunghezza tubo 530 mm)	SV-MT2
Carico (portata in trazione)	55/60 Kg.
Giri n. di giri al minuto	17 (rpm)
Carico massimo (assorbimento)	0,9 Ampere
Potenza assorbita	170 Watt.
Coppia	30 Nm
Peso	3 Kg
Motoriduttore (Ø 45; lunghezza tubo 550 mm)	SV-MT3
Carico (portata in trazione)	90/95 Kg.
Giri n. di giri al minuto	17 (rpm)
Carico massimo (assorbimento)	1,3 Ampere
Potenza assorbita	220 Watt.
Coppia	50 Nm
Peso	3,3 Kg

N.B. La Securvera al fine di migliorare il sistema, si riserva il diritto di apportare qualsiasi modifica, aggiornamento alle vigenti normative, senza alcun preavviso; La Securvera declina ogni responsabilità per eventuali anomalie o guasti al sistema, agli accessori o all'impianto elettrico dovuti ad una scorretta installazione, nonché all'utilizzo di componenti dalle caratteristiche tecniche errate. L'installazione deve essere effettuata da personale in possesso dei requisiti di legge. Questo motoriduttore è costruito per automatizzare tapparelle, il quale deve essere provvisto dei dispositivi di sicurezza previsti. Qualsiasi arbitraria modifica, oltre a causare danni irreparabili, fa decadere ogni effetto di garanzia. **I nostri prodotti sono garantiti a vita contro i difetti di fabbrica**, eccetto i materiali soggetti a logoramento (che hanno la garanzia di legge), il regolamento è riportato sul certificato di garanzia.

SV-CSM è concepita come componente di un impianto, deve essere protetta da apposito contenitore. E' vietato: collocare la centrale in ambienti non protetti, aprire o forare il contenitore, tagliare il cavo dell'antenna.

SECURVERA I.F.A. 00157 ROMA VIA MONTI TIBURTINI 510 A/1 TEL FAX 0641732990

C.C.I.A.A. N° 5761 - REG. DITTE 25859 DEL 31-01-1972 - PARTITA IVA 06142341004

Sito <http://www.securvera.it> e-mail: securvera@securvera.it ASSISTENZA NON STOP CELLULARE 330288886

Antifurto, Antincendio, F.V.C.C. controllo da LAN e GSM, Automazione cancelli, brevetti avveniristici.

SV-MT1/2/4 300912



GUIDA PRATICA

MOTORIDUTTORE SERIE MOTORTAP PER TAPPARELLE TENDE

DAL 1969 Marchio registrato n. 00663069

MOTORIDUTTORE PER TAPPARELLA SV-MT1



SV-MT1 MT2 MT3 Motoriduttore elettromeccanico per **TAPPARELLE** e tende da sole (prodotto importato Securvera **garanzia 5 anni**). Trazione **40/70/90 Kg**. Velocità 12 giri minuto. Regolazione fine corsa apertura e chiusura. Potenza 205 W. Protezione termica 135°. Dotato di cavo elettrico. La centrale elettronica radiocomandata, da noi consigliata per singolo motore **SV-CMS**. Adattatori standard, staffe e bulloni per il fissaggio. Non superare mai il **peso di trazione**. Sistema di calcolo per il peso della tapparella al metro quadro; tapparella costruita con i seguenti materiali: Plastica (PVC) peso al mq 4,5 Kg. Alluminio estruso e (PVC) con rinforzo peso al mq 6 Kg. Ferro e legno peso al mq 10 Kg. **Esempio di calcolo:** (Formula **PXHXL=PT**), (tapparella in Alluminio, il cui peso al mq è: **P 6 Kg**, Alta **H 2,5 metri**, larga **L 1,4 metri**), **P 6 X H 2,5 X L 1,4 = Kg 21**. Corpo tubo d'acciaio verniciato. Grado di protezione **IP 44**. Alimentazione 220 V 50 Hz. Dimensioni Ø46XL556X mm. Peso 2,7 Kg.

Le vigenti normative 46/90 e successive modifiche, impongono l'installazione di componenti elettrici da parte di personale qualificato in possesso dei requisiti.

DICHIARAZIONE DEL COSTRUTTORE PER LA CONFORMITÀ  Securvera ifa
Dir. 1999-5-CE
Made in Italy

La **SG-MT1/2/4**: dichiara il produttore che risponde alle attuali normative europee; allo scopo di assicurare la sicurezza delle persone. Rispondendo a tutti i massimi criteri di sicurezza ed affidabilità



Utilizzate sempre materiali originali: Al termine della vita dell'apparato, assicuratevi che lo smantellamento sia eseguito da personale qualificato.

Securvera di Orsini Carlo ifa

Il Titolare
Orsini Carlo

ADATTATORI PER AUTOMATIZZARE LE TENDE DA SOLE

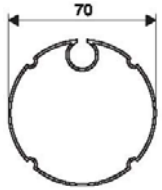

SV-715 Coppia di adattatori per tubo ottagonale stellare: Corona finecorsa e Puleggia di traino

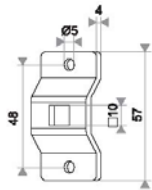

SV-563 Supporto con foro quadro da 10 mm, foratura di fissaggio a parete o da base di **serie**

ADATTATORI OPTIONAL PER AUTOMATIZZARE LE TAPPARELLE

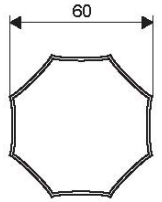

SV-615 Coppia di adattatori per tubo ottagonale stellare: Corona finecorsa e Puleggia di traino di **serie**

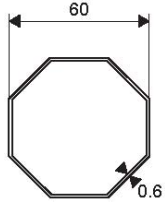

SV-625 Coppia di adattatori per tubo ottagonale stellare: Corona finecorsa e Puleggia di traino

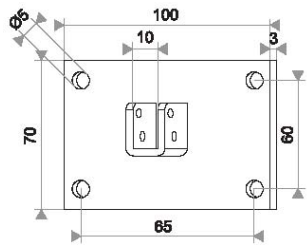

SV-563 Supporto piatto da parete con sella quadro 10 mm, foratura per coppiola di blocco

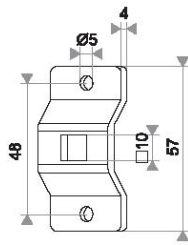

SV-563 Supporto con foro quadro da 10 mm, foratura di fissaggio a parete o da base

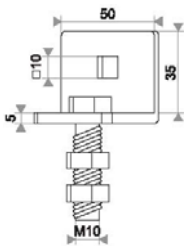

SV-432 Supporto regolabile in orizzontale con foro quadro 10 mm

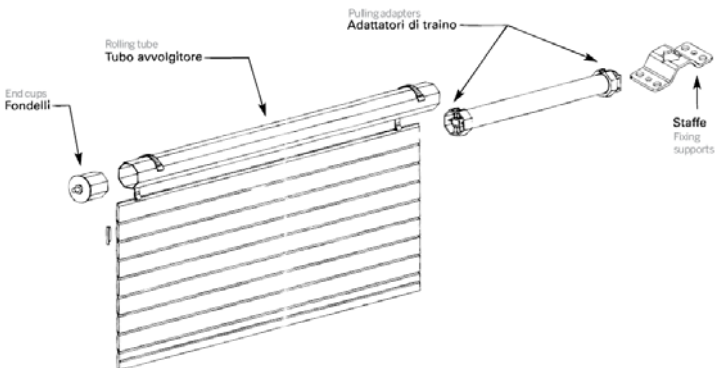
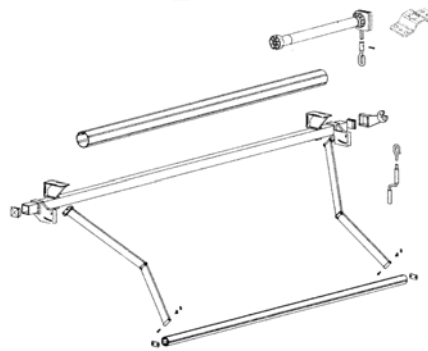

Alcuni esempi di applicazione per i motoriduttori tubolari, applicati sulle tapparelle, che sulle tende da sole sulle quali è obbligato l'adattatore **SV-715** e **SV-563**

SV-MT1/2/4 300912



SV-CSM



SV-WH1



SV-WH3



SV-WH6

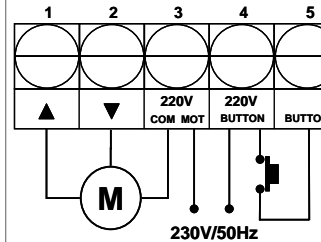

Schema e collegamenti della centrale SV-CSM, a seconda della modalità di uso. A sinistra uso automatico. A destra uso accendiluci 220 V. 500 W.

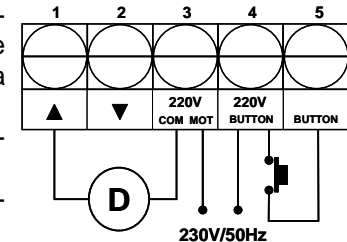

FUNZIONI TRAMITE PULSANTE O RADIOCOMANDO IN MODALITA' ACCENDILUCE

- Modalità accendiluci: Con il pulsante manuale funzionamento passo – passo, un impulso su + accende/attiva per **6 ore**; un impulso su – spegne/disattiva anzitempo.
- Modalità accendiluci con sistema **antidistrazione**: Pigna il tasto + del radiocomando **SV-WH1/3/6** (fino al lampeggio del led) accende/attiva per un tempo di **6 ore**. Pigna nuovamente il tasto – del radiocomando (fino al lampeggio del led) si spegne/disattiva. (esempio di uso: accensione lampada, impianto di irrigazione, riscaldamento). spegne automaticamente dopo 6 ore continue di dispositivo acceso.



SV-WH1



SV-WH3

Led avanzamento canale

Salita, Programm. ON-OFF

+ on Programm. Funzioni

- off Programm. Funzioni

stop Programmazione

DISCESA OFF Ritorno a default

PROGRAMMAZIONE DELLA CENTRALE IN MODALITÀ AUTOMAZIONE

1) Alimenta la centrale; pigia una volta il tasto **AUTOLEARN** (indicato dalla freccia: fig. 1). Il led rimane acceso, entro 10 secondi (invia il codice radio) pigia il tasto **STOP** del radiocomando **SV-WH1/3/6** e il motore effettua un movimento avanti/indietro; il led si spegne, indicando l'avvenuta memorizzazione.

Nota. Se il verso di rotazione del motore non corrisponde ai tasti del radiocomando, invertire i fili marrone (apre) e il filo nero (chiude), collegati sugli ingressi 1 e 2 della centrale.

Memorizzazione di altri radiocomandi; puoi scegliere 2 modi:

1° direttamente dalla centrale, pigia una volta il tasto **AUTOLEARN** (indicato dalla freccia: fig. 1). Il led rimane acceso, entro 10 secondi (invia il codice radio) pigia il tasto **STOP** del radiocomando **SV-WH1/3/6** e il motore effettua un movimento avanti/indietro. **2° modo** a distanza; entro 2 minuti dalla connessione alla rete elettrica 220 V. tieni pigiato il tasto **STOP** di un radiocomando già memorizzato, fino al movimento avanti/indietro del motore; entro 10 secondi pigia il tasto **STOP** del radiocomando **SV-WH1/3/6** successivo da memorizzare fino ad un massimo di 20 **SV-WH1/3/6**. Il motore effettua un movimento avanti/indietro; il led che si spegne indica l'avvenuta memorizzazione.

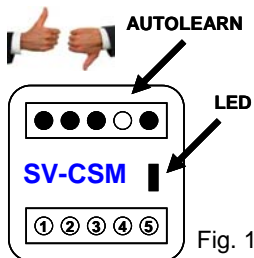

PROGRAMMAZIONE DELLA CENTRALE IN MODALITÀ ACCENDILUCI ON/OFF 6 ORE

Configurazione di fabbrica default, la centrale è in modalità automazione.

2) Memorizza il primo radiocomando ripetendo la procedura del punto 1).

Puoi scegliere 2 modi: **1°** direttamente dalla centrale, pigia una volta il tasto **AUTOLEARN** (indicato dalla freccia: fig. 1). Il led rimane acceso, entro 10 secondi (invia il codice radio) pigia il tasto **SALITA** del radiocomando **SV-WH1/3/6**, la lampada o dispositivo collegato effettua un accensione/spengimento; il led si spegne, indicando l'avvenuta memorizzazione in ON per il tempo di 6 ore. **2° modo**, a distanza; entro 2 minuti dalla connessione alla rete elettrica 220 V. tieni pigiato il tasto **STOP** di un radiocomando già memorizzato, fino all'accensione/spengimento della lampada o dispositivo; entro 10 secondi pigia il tasto **SALITA** del radiocomando **SV-WH1/3/6** successivo da memorizzare fino ad un massimo di 20 **SV-WH1/3/6**. fino all'accensione/spengimento della lampada o dispositivo; il led che si spegne indica l'avvenuta memorizzazione.

Attenzione: per accendere o attivare la lampada o dispositivo pigia il tasto +; per spegnerlo o disattivarlo in qualsiasi momento pigia il tasto - del radiocomando **SV-WH1/3/6**; sistema antidistrattazione, accensione dimenticata, tempo massimo ON 6 ore, dopodiché si spegna automaticamente.

Nota. Per tornare in modalità automazione, pigia il tasto **AUTOLEARN** oppure a distanza ripetere la procedura **2° modo**, pigia il tasto **DISCESA** del radiocomando **SV-WH1/3/6**; anziché quello della **SALITA**.

RESET O DEFAULT DELLA CENTRALE

La procedura di reset reimposta la configurazione di fabbrica della centrale **SV-CSM**: alimentare la centrale, pigiare il tasto **AUTOLEARN** per 15", il motore effettua un movimento avanti/indietro; il led che si spegne, indica l'avvenuto reset.

INSTALLAZIONE DEL MOTORIDUTTORE

Prima di installare il motoriduttore controlla che la tensione e la frequenza della rete elettrica siano corrispondenti a quelle indicate sulla targhetta del motoriduttore. Accertati che: il peso della tapparella sia inferiore alla portata del motoriduttore, che le misure del rullo siano compatibili, che il motoriduttore lavori in perfetto orizzontale, che non strusci e non forzi contro corpi in movimento, che sia ben fissato senza gioco. Non forare il tubo del motoriduttore. Non bagnare il motoriduttore. Non schiacciare il tubo.

Rimuovi cappellotti e basi dal rullo avvolgitore e taglialo alle dimensioni necessarie, controlla l'interno del rullo, che si liberi e pulito. Infila la corona del fine corsa (A) (fig. 2) sul motoriduttore (B) (fig. 2) fino a bloccarla nelle apposite scanalature della ghiera (C) (fig. 2). Avvicina il motoriduttore al rullo e prendi le misure al centro della puleggia (D) (fig. 2), predisponi due fori sul rullo per 2 viti Parker, le quali bloccheranno saldamente la puleggia al rullo. Introduci il motoriduttore all'interno del rullo avvolgitore (G) (fig. 3). Assicurati che la corona dei fine corsa (A) (fig. 3) entri totalmente a battuta nel rullo. Fissa la puleggia (D) (fig. 3) del motoriduttore, al rullo avvolgitore tramite le 2 viti Parker. Fissa l'adattatore (H) (fig. 3) sulla parete o attacco murato, Inserisci la testa quadrello forato del motoriduttore, nell'adattatore (H) (fig. 3) blocca il quadrello forato con una coppia.

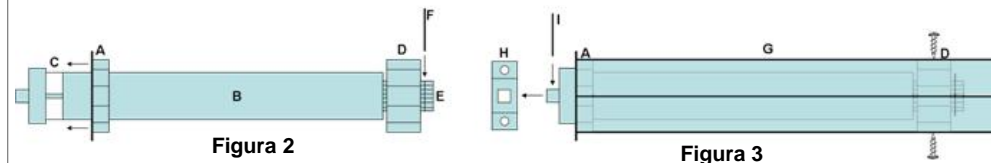

COLLEGAMENTI ELETTRICI DEL MOTORIDUTTORE

Collega il motoriduttore ad un differenziale Magnetotermico, effettua il cablaggio come da figura (4) collega l'impianto di terra. Collega il comune (filo Blu) al neutro; mentre la fase 220 V. la colleghi sul comune dell'interruttore, quando pigiato invia la fase al filo marrone (Aprire), oppure al filo nero (chiudere), Aprire o chiudere in modo dipendente se installato a destra o sinistra.

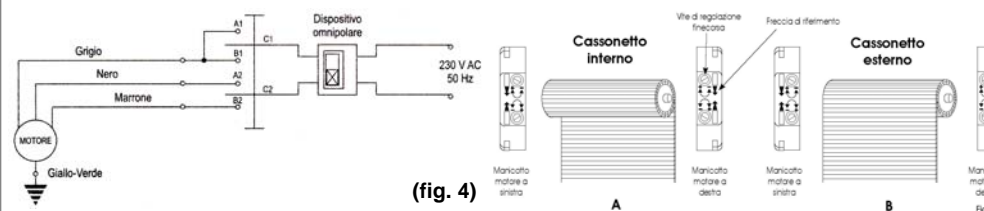

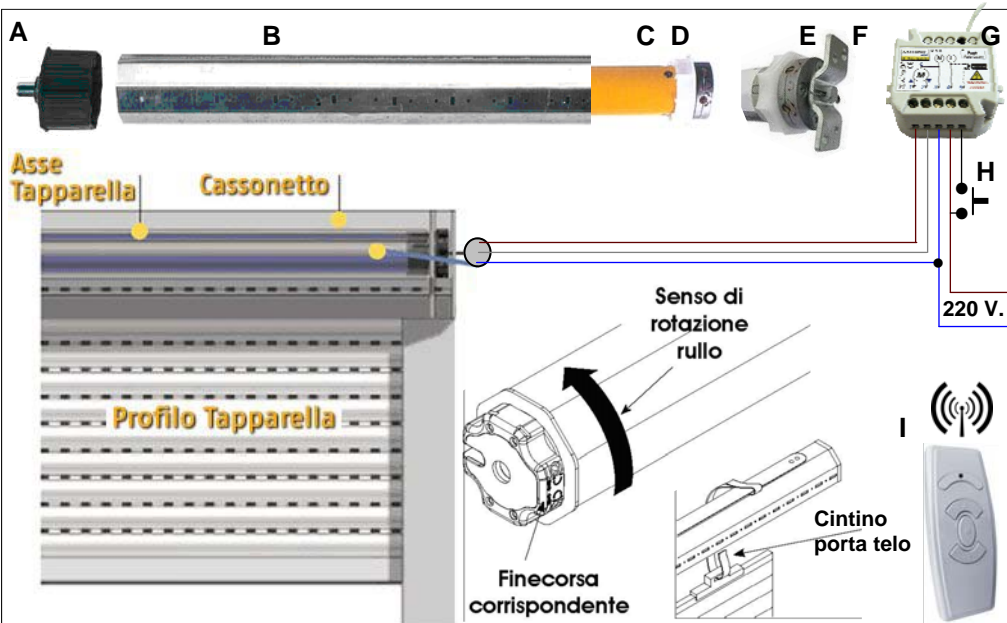

- A) Cuffia porta tubo, fissata sul muro nella parte opposta alla cinta (**esistente**)
- B) Tubo ottagonale Ø 60 mm. (**esistente**), o acquistabile in qualsiasi ferramenta
- C) Motoriduttore Ø 45 mm. Serie **MOTORTAP SV-MT1/MT2/MT3**, (o manovra manuale)
- D) Ghiera che calettata sul tubo ottagonale, traina i fine corsa (**corredo**)
- E) Viti per la regolazione del fine corsa, in salita e in discesa.
- F) Gancio di fissaggio sul supporto murato (a corredo, a richiesta i tipi disponibili)
- G) Centralina di comando manuale e radio a 220 V. (**optional vedi SV-CSM**)
- H) Pulsante di comando manuale a 220 V. (**optional SV-PCM**)

CENTRALE DI COMANDO RADIO MANUALE MULTIFUNZIONI CONSIGLIATA

La centrale **SV-CSM** incorpora una ricevente 433.92 MHz., memorizza fino a 40 radiocomandi **SV-WH1/3/6**. Comanda motori asincroni monofase a 220 V.: apre, stop, chiude, per l'automazione di tapparelle. Memorizzando un secondo codice si possono chiudere e aprire simultaneamente fino a 20 tapparelle. Esempio: con **SV-WH6**, si possono comandare singolarmente 5 motori; e simultaneamente tutti e 5. Permette, inoltre, di attivare/disattivare dispositivi elettrici con un carico massimo di 500W (accendiluce ON/OFF per 6 ORE). La programmazione tramite: pulsante diretto se installato, oppure mediante radiocomando; led segnalazione fasi di apprendimento. Il tempo di lavoro della **SV-CSM** è programmabile su due livelli: **4 minuti** per automatismo di tapparelle, 6 ore **accendiluci** a tempo "antidistrazione".

FUNZIONI TRAMITE PULSANTE O RADIOCOMANDO COME ACCENDILUCI

Con il pulsante manuale funzionamento passo - passo, un impulso accende/attiva per un tempo di **6 ore**; un impulso spegne/disattiva. Pigiando il tasto + del radiocomando **SV-WH1/3/6** (fino al lampeggio del led) accende/attiva per un tempo di **6 ore**. Pigiando nuovamente il tasto - del radiocomando del radiocomando (fino al

lampeggio del led) si spegne/disattiva. (esempio di uso: accensione lampada, impianto di irrigazione, riscaldamento).

CARATTERISTICHE TECNICHE

Alimentazione	230Vac 50-60Hz 600W
Uscita	230Vac 500W
Temperatura d'esercizio	-10÷55°C
Ricevitore radio Frequenza	433.92 MHz
Codifica di sicurezza autoapprendimento	18 bit logici on/off
Tempo lavoro modalità automazione	4minuti
Tempo lavoro modalità ON/OFF accendiluci	360 minuti antidistrazione
Radiocomandi memorizzabile 18 bit	40 di SV-WH1/3/6
Dimensioni contenitore	H 30 X L 30 X S 15 mm.
Peso	39 gr.

AVVERTENZE IN SEDE DI INSTALLAZIONE

Il prodotto è collegato alla rete elettrica. L'installazione della centrale **SV-CSM** e delle automazioni deve essere effettuata da personale qualificato. Tutti i collegamenti devono essere eseguiti **in assenza** di alimentazione elettrica. La centrale **SV-CSM** è concepita come componente di un impianto, deve essere protetta da apposito contenitore. E' vietato: collocare la centrale in ambienti non protetti, aprire o forare il contenitore, tagliare il cavo dell'antenna.

COLLEGAMENTI ELETTRICI (fig. 1)

Modalità automazione

- 1) Salita motore
- 2) Discesa motore
- 3) Comune motore
- 4) Ingresso pulsante manuale
- 5) Ingresso pulsante manuale

Modalità ON/OFF

- 1 Uscita salita/apre F1. 220 V.
- 3 Uscita neutro della linea 220 V.
- 4 Ingresso pulsante - Neutro 220 V.
- 5 programmazione, apre/chiude

FUNZIONI TRAMITE PULSANTE O RADIOCOMANDO IN MODALITA' AUTOMATISMO

- 1) Modalità automazione tapparella: con il pulsante manuale: funzionamento passo - passo, un impulso apre un impulso chiude, un impulso arresta la corsa, fino al prossimo impulso che inverte la marcia precedente.
- 2) Con il radiocomando serie **SV-WH1/3/6** pigia il tasto di salita ottieni l'apertura fino a finecorsa; con il tasto di discesa ottieni la chiusura del serramento fino a finecorsa. Pigia il tasto stop durante l'apertura o la chiusura ottieni l'arresto della corsa, il movimento successivo è determinato dall'apposito tasto.
- 3) Chiusura o apertura **Simultanea** (differita da carico), sui radiocomandi **SV-WH3/6** pigia contemporaneamente i tasti - e + si accendono tutti i led, rilascia i tasti; ora il radiocomando è programmato per aprire o chiudere tutte le tapparelle in modo **sequenziale** segnalata dai led, per uscire da questa funzione pigia contemporaneamente i tasti - e +, quando si accende il led rilascia i tasti.