

SENSORE WIRELESS MULTICANALE AUTOMATICO IR/PERIMETRALE BX-80NR/868

SC-BX8 Securvera

INTRODUZIONE

Il sensore wireless BX-80NR/868 è un sensore radio infrarosso passivo perimetrale, configurabile come zona su Centrali di Allarme serie AMICA 64 e ELISA 24, che invia segnalazioni di allarme/supervisione a un ricevitore modello RT-868 collegato su bus RS485 della Centrale stessa.

Il sensore wireless, oltre alla segnalazione di allarme relativa allo stadio di rivelazione IR, è in grado di inviare al ricevitore bus RT-868 ulteriori segnalazioni relative allo stato del pulsante di tamper e al controllo della batteria di funzionamento. A intervalli periodici (ogni 25 minuti) invia un codice di sopravvivenza che il ricevitore provvede a **supervisionare**. Alla mancanza del regolare invio, per un tempo prolungato, si determina una segnalazione di avviso.

Il dispositivo è caratterizzato da un codice seriale univoco di identificazione, riportato sull'etichetta posta sulla scheda e sul contenitore, programmato in maniera indelebile all'interno del dispositivo.

FUNZIONAMENTO MULTICANALE AUTOMATICO

Il sensore wireless BX-80NR/868 funziona su tre frequenze nella banda 868MHz posizionandosi in maniera automatica e dinamica su una delle tre che risulti libera. Ciò determina una virtuale immunità alle interferenze.

La comunicazione con il ricevitore bus RT-868 è **bidirezionale**, nel senso che dopo aver trasmesso la segnalazione di allarme o supervisione allo stesso (o tramite eventuale ripetitore RPT-868), il sensore si pone in attesa della conferma (acknowledge) dell'avvenuta ricezione: se la conferma è ricevuta, il dispositivo cesserà immediatamente di trasmettere, altrimenti effettuerà ulteriori tentativi (in numero limitato) fino alla sua ricezione. Questa modalità operativa garantisce, rispetto ai sistemi in cui la comunicazione è monodirezionale, una maggior affidabilità oltre che un minor consumo della batteria e occupazione del canale radio.

CONFIGURAZIONE

Il sensore wireless BX-80NR/868 si compone di due parti:

- Il sensore IR passivo vero e proprio;
- la parte RADIO ricetrasmittente, posizionata al suo interno

Per utilizzare il sensore wireless BX-80NR/868, occorre seguire i passi seguenti:

- CONFIGURAZIONE DEL SENSORE IR
- CONFIGURAZIONE DEL DIP-SWITCH SW1-F (sulla parte radio)
- MEMORIZZAZIONE DEL SENSORE

SULLA CENTRALE

- UTILIZZO E MEMORIZZAZIONE DEL SENSORE SUL RIPETITORE RPT-868 (in caso di utilizzo di ripetitori)
- VERIFICA DI FUNZIONAMENTO

CONFIGURAZIONE DEL SENSORE IR

Fare riferimento al manuale relativo allegato.

CONFIGURAZIONE DEL DIP-SWITCH SW1-F

Il dip-switch F (vedi figura sotto), presente sulla scheda elettronica della parte radio, consente di configurare il percorso del sensore verso il ricevitore (direttamente o tramite ripetitori).

Posizionando su OFF il dip-switch F (default), il sensore wireless è indirizzato direttamente verso il ricevitore RT-868 (utilizzo senza ripetitori). In caso di utilizzo di ripetitori RPT-868, posizionare il dip-switch F in posizione ON. In questo caso il sensore sarà ignorato dal ricevitore e riconosciuto dal ripetitore che lo traslerà verso il ricevitore, previa memorizzazione del codice del sensore sul ripetitore specifico.

Per configurare il dip-switch F, occorre accedere alla parte radio, aprendo il contenitore del dispositivo (si veda il paragrafo INSERIMENTO/SOSTITUZIONE DELLABATTERIA).

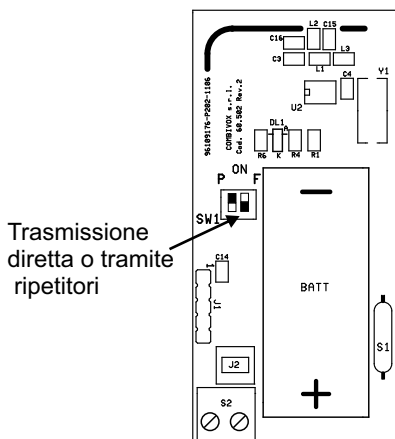

MEMORIZZAZIONE DEL SENSORE SULLA CENTRALE

E' possibile eseguire la memorizzazione del sensore wireless sulla Centrale mediante:

- inserimento del codice seriale direttamente tramite PC e software di programmazione;
- inserimento del codice seriale dalla tastiera della Centrale (solo per Centrali AMICA 64);
- autoapprendimento.

Nel caso di memorizzazione diretta del codice seriale direttamente sulla Centrale, non è necessario che il ricevitore RT-868 risulti già collegato alla Centrale.

Il codice seriale univoco da programmare, a 8 caratteri nel formato FE7XXXXX, è riportato su di una

etichetta adesiva posta sulla scheda elettronica, relativa alla parte radio, e sul contenitore del dispositivo.

Per la programmazione del codice seriale tramite PC si faccia riferimento al manuale del software di programmazione.

Per la programmazione del codice seriale tramite tastiera (solo AMICA 64) si faccia riferimento al manuale tecnico della Centrale e del ricevitore RT-868.

PROCEDURA DI AUTOAPPRENDIMENTO (Amica 64 e Elisa 24)

Per la memorizzare del sensore in Centrale **con la procedura di autoapprendimento**, è necessario che il ricevitore RT-868 risulti collegato alla centrale, programmato e abilitato (vedi manuale tecnico della centrale).

In tal caso, procedere come segue:

- 1) Togliere la batteria dal sensore da programmare, se già inserita, e lasciarlo aperto (si veda il paragrafo INSERIMENTO/SOSTITUZIONE DELLABATTERIA);
- 2) configurare, se non già fatto, il dip-switch **F in posizione OFF**;
- 3) porre la centrale in modalità di programmazione tecnica e portarsi nel sottomenu' relativo alla gestione sensori del modulo RF selezionato (vedi manuale centrale della centrale e del ricevitore RT-868);
- 4) selezionare la memoria da programmare e il sottomenu' APPRENDIMENTO. Premere il tasto OK e verificare che la centrale si ponga in attesa della stringa di memorizzazione dal sensore wireless;
- 5) inserire la batteria, facendo attenzione a rispettare la polarità, e verificare la corretta ricezione da parte della Centrale;
- 6) verificare, quindi, la corretta memorizzazione portandosi nel sottomenu' VERIF.SENSORE ed attivando il sensore stesso.

UTILIZZO E MEMORIZZAZIONE DEL SENSORE SUL RIPETITORE RPT-868

Nel caso in cui si abbia la necessità di aumentare la portata del sensore wireless, è possibile utilizzare dei moduli ripetitori modello RPT-868, in numero illimitato, impostando il dip-switch F (della parte radio) su ON in modo da abilitare il dialogo verso il ripetitore anziché sul ricevitore.

In presenza di ripetitori RPT-868, il codice relativo al sensore va memorizzato sul ripetitore (o sui ripetitori), interessato/i mediante autoapprendimento.

In tal caso, è necessario (si veda manuale del ripetitore):

1. alimentare il ripetitore RPT-868;
2. attivare sul ripetitore la modalità di programmazione segnalata dal led verde lampeggiante (si veda il manuale del ripetitore);
3. togliere la batteria dal sensore e

lasciarlo aperto (si veda il paragrafo **INSERIMENTO/SOSTITUZIONE DELLA BATTERIA**);

- configurare, se non già fatto il dip-switch **F in posizione ON**;
- inserire la batteria, facendo attenzione a rispettare la polarità, e verificare la corretta ricezione della stringa da parte del ripetitore (led rosso lampeggiante con il numero di lampeggi che indica la posizione di memoria del sensore);
- uscire dalla modalità di programmazione del ripetitore (vedi manuale del ripetitore) e verificare la corretta memorizzazione attivando il sensore e verificando che la segnalazione venga ripetuta fino al ricevitore.

VERIFICA DI FUNZIONAMENTO

Prima di fissare il sensore wireless in modo permanente si consiglia di memorizzare lo stesso sulla Centrale (o su eventuali ripetitori), seguendo la procedura descritta ai paragrafi precedenti e verificare il livello del segnale ricevuto, in modo da modificarne, qualora fosse necessario, la posizione e/o l'orientamento del dispositivo.

Posizionare il sensore il più possibile lontano da oggetti metallici ed apparecchiature che possono generare interferenze nella trasmissione e ricezione (televisori, cordless, computer, ecc.).

Il sensore BX-80NR/868 è provvisto, sulla parte radio, di un led di segnalazione che è abilitato solo quando il contenitore è aperto (pulsante di TAMPER aperto). Tale led emette un lampeggio durante la trasmissione e **rimane acceso fisso per 2 sec circa quando il dispositivo riceve la conferma da parte del ricevitore o ripetitore sul quale è stato memorizzato**: utilizzare tale funzione per verificare la corretta comunicazione con il ricevitore (o ripetitore), laddove il dispositivo andrà posizionato.

E' possibile, inoltre, verificare il livello di segnale con cui il dispositivo è ricevuto dal sistema ricevitore centrale (si veda il manuale del ricevitore RT-868 e della Centrale).

INSERIMENTO / SOSTITUZIONE DELLA BATTERIA

Per inserire/sostituire la batteria di funzionamento del sensore wireless, occorre aprire il contenitore ed accedere alla parte radio, su cui va alloggiata la batteria.

Al tal scopo, procedere come segue:

- prima di procedere all'apertura del sensore, **porre la centrale in modalità di test** onde evitare che venga segnalato l'allarme di

manomissione;

- aprire il contenitore svitando la vite frontale posta in basso sullo stesso e rimuovere il coperchio superiore (Fig. 1);

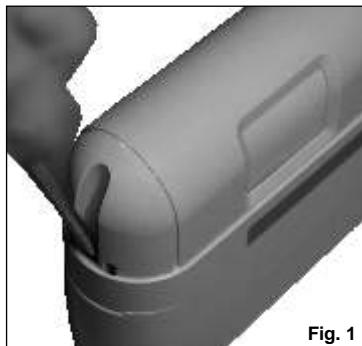

Fig. 1

- svitare le due viti frontali poste in basso e rimuovere il coperchio inferiore (fig. 2);

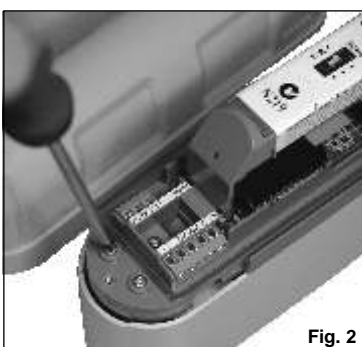

Fig. 2

- aprire, quindi, il vano in cui è alloggiata la parte radio (fig. 3);

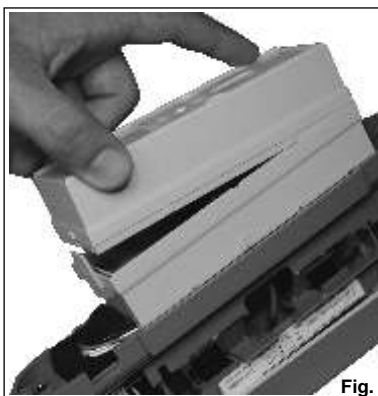

Fig. 3

- inserire la batteria nell'apposita sede (fig. 4) rispettando la giusta polarità (negativo verso l'antenna);
- verificare il funzionamento del dispositivo tramite il LED presente sul sensore: qualora dopo l'inserimento della batteria il **led lampeggia regolarmente per qualche secondo** prima di effettuare la trasmissione della stringa di inizializzazione, vuol dire che la batteria inserita è scarica. In tal caso sostituire la batteria con una nuova (la tensione di batteria scarica prevista è di ca. 2,5V);
- richiudere il coperchio del vano contenente la parte radio rispettando il giusto verso (freccia



Fig. 4

rivolta verso l'alto)

- richiudere il contenitore.

ATTENZIONE

- Installare la batteria rispettando la giusta polarità** (il positivo verso il basso nella direzione della morsettiera, come rappresentato in figura). **L'inserimento errato della batteria può causare danni al dispositivo ed il conseguente eccessivo riscaldamento della batteria può causare l'esplosione della stessa.**
- Utilizzare solo batterie del tipo previsto o equivalenti della giusta tensione (3V).

- CARATTERISTICHE TECNICHE -

Dimensioni: 68 x 110 x 73mm

Frequenze di lavoro: 3 canali in banda 868 MHz

Tipo di modulazione: FSK

Potenza max TX (EIRP): 7dBm

Sensibilità RF: -106 dBm

Batteria: 3V al litio tipo CR123A (Duracell DL123A)

GUARDIA ESTERNA

BX-80N

DT00242HE1003R01



Leggere completamente le istruzioni prima di iniziare l'installazione

Un rivelatore di nuova concezione che consente di proteggere l'esterno degli edifici rilevando gli intrusi primache si introducano nell'edificio. In aggiunta alla segnalazione alla centrale d'allarme, il BX-80N può generare un allarme acustico locale che funziona da deterrente sugli intrusi. Il BX-80N è un rivelatore passivo di infrarossi che rileva l'energia infrarossa emessa dal corpo umano ed è stato progettato secondo questo concetto.

PRESTAZIONI

- | | |
|---|---|
| 1. Doppia uscita | - Uscite individuali N.A. ed N.C. |
| 2. Segnalatore acustico di allarme
Prova movimento con segnalazione acustica | - Il rivelatore incorpora un buzzer che si attiva in allarme. Questo segnalatore acustico può essere usato durante la prova movimento per segnalare la rilevazione. (vedi Sezione 8-3 Regolazione DIP Switch) |
| 3. Funzione di limitazione della portata | - Dato che il raggio superiore e quello inferiore devono essere attraversati nello stesso momento per attivare il rivelatore, la portata del BX-80N può essere limitata per evitare di rilevare oggetti non desiderati. |
| 4. Funzione di riconoscimento per dimensione | - I raggi superiore ed inferiore devono essere interessati dallo stesso oggetto nello stesso momento. Il BX-80N non rileva oggetti che non interrompono il raggio superiore. |
| 5. Impermeabile | - Grado di protezione IP: IP 55 |
| 6. Doppio schermo conduttivo | - Questo schermo (brevettato) riduce grandemente la possibilità di falsi allarmi dovuti a fari di automobili, luce solare o ad altre sorgenti di luce. |

1. PRECAUZIONI RELATIVE ALLA SICUREZZA

Prima di installare, leggere queste istruzioni attentamente per ottenere un funzionamento sicuro ed efficace.

 Avviso Questa icona denota una situazione che implica dei seri pericoli, (pericolo di morte compreso), se l'avvertimento dovesse venire ignorato.	 Attenzione Questa icona denota una situazione che implica seri pericoli alle persone ed alle cose se l'avvertimento viene ignorato.
--	---

 Questa icona indica azioni da evitare. Le azioni sono descritte vicino all'icona. (L'icona alla sinistra indica che l'apparecchiatura non deve essere smontata).

 Avviso Non usare l'apparecchiatura per impieghi diversi da quelli specificati onde evitare il verificarsi di inconvenienti indesiderati.	 Avviso Non tentare di smontare o modificare il prodotto, per evitare il rischio di incendio o danneggiamento.
 Avviso Non collegare i morsetti ad unità alimentate ad alta tensione o con forte assorbimento di corrente. Così facendo si aumenta il rischio d'incendio o di danneggiamento.	 Attenzione Evitare di spruzzare acqua direttamente sull'apparecchiatura. Questo aumenta il rischio di danneggiamento.

2. AREA DI RILEVAZIONE

Gli angoli orizzontale e verticale dell'area di rilevazione sono regolabili separatamente in ambedue i lati del rivelatore (vedere sezione 7, Impostazione area)

IMPORTANTE

Questo prodotto rileva le differenze di temperatura tra un oggetto in movimento e la temperatura dello sfondo dell'area di protezione. Se l'oggetto non si muove, il rivelatore non può rilevarlo. In aggiunta, la temperatura dell'oggetto può influenzare la massima portata di rilevazione.

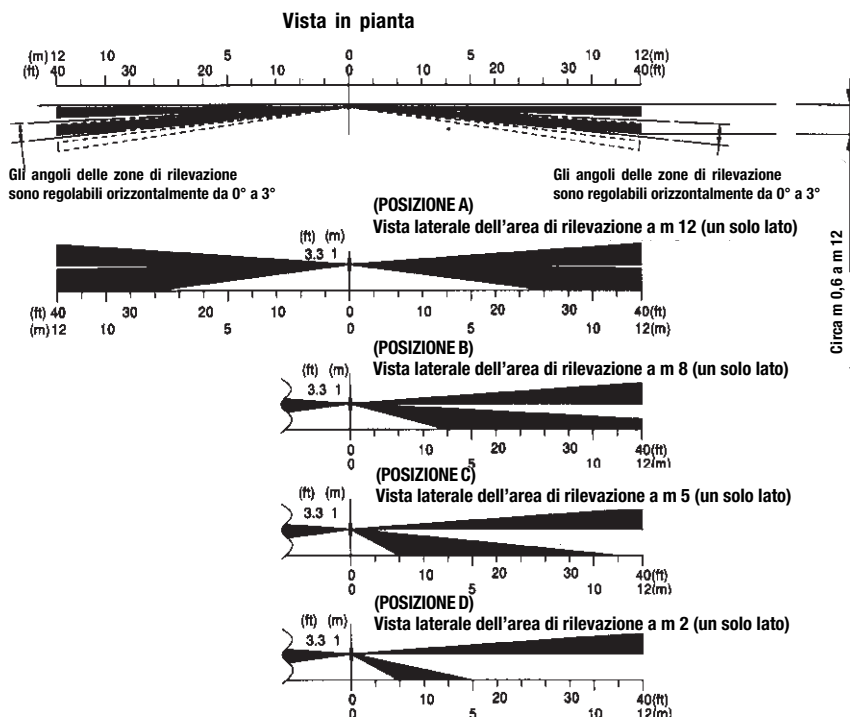

3. IDENTIFICAZIONE DELLE PARTI

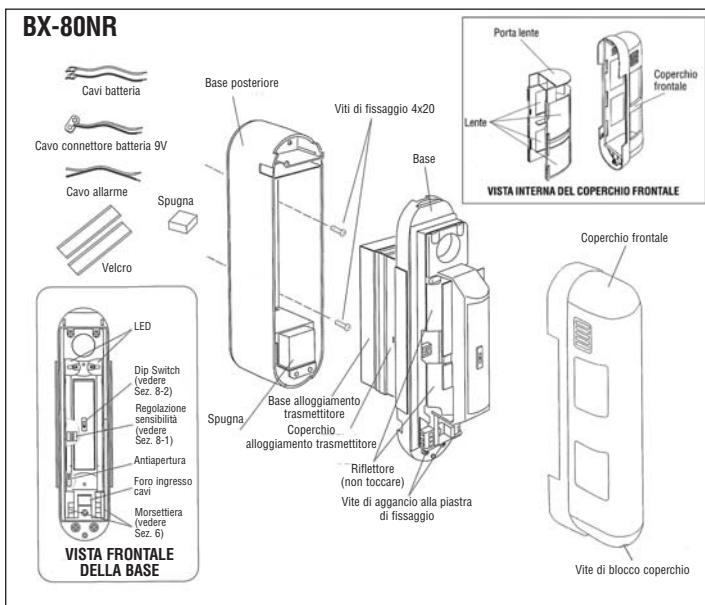
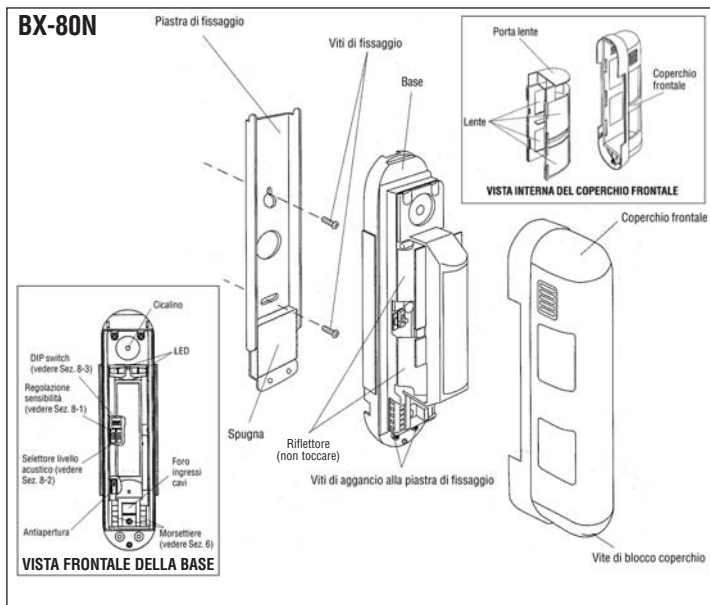

4. CONSIGLI PER L'INSTALLAZIONE

Fare riferimento ai seguenti consigli per l'installazione per un migliore funzionamento dell'apparecchiatura. Non seguendoli, si corre il rischio che l'unità non funzioni correttamente.

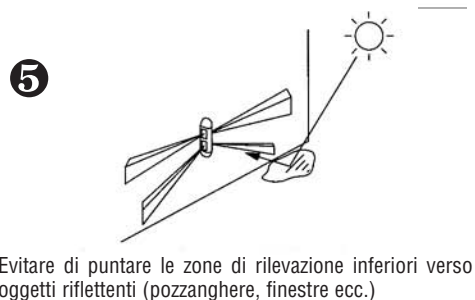
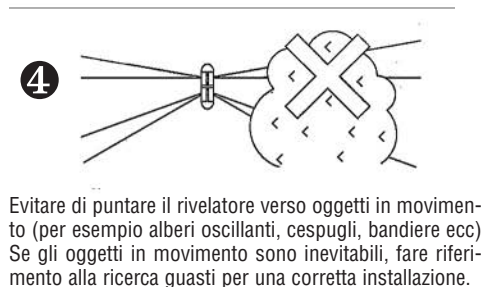
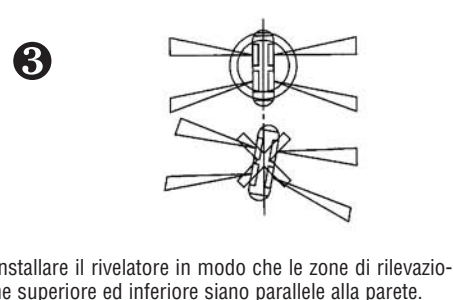
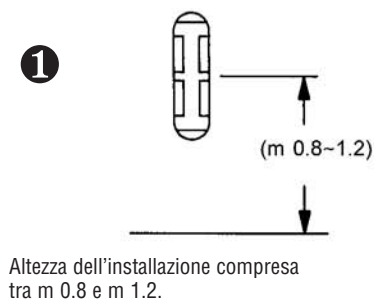

5. INSTALLAZIONE

BX-80N

5-1 Prima dell'installazione

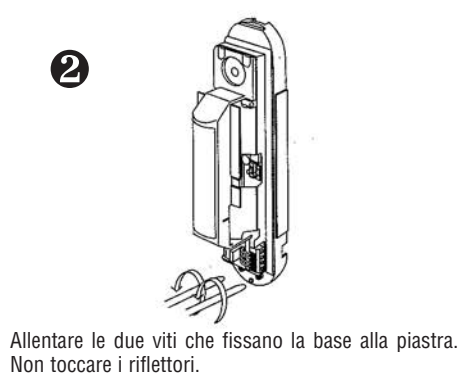

5-2 Montaggio

1

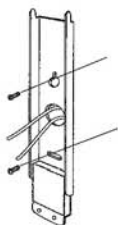

Far passare i cavi dal foro apposito, quindi fissare la piastra a parete in posizione verticale usando le viti in dotazione. L'altezza deve essere compresa tra m 0.8 e m 1.2.

2

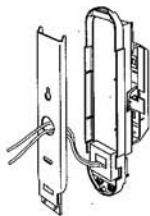

Portare i conduttori attraverso l'apposito foro e collegarli alle morsettiere (vedere Sez. 6). Assicurarsi di mettere i cavi tra le spugne della base e la piastra di fissaggio per evitare il passaggio di pioggia, polvere ed insetti.

3

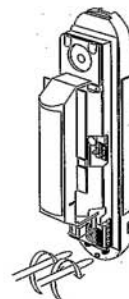

Innestare la base sulla piastra ed avvitare a fondo le viti di blocco.

Per cavi esterni

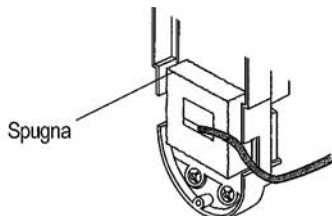

Far passare i conduttori attraverso l'apposito foro nella parte bassa dell'apparecchiatura e collegarli alle morsettiere. Sigillare con la spugna il passaggio cavi per una valida protezione contro insetti, pioggia e polvere.

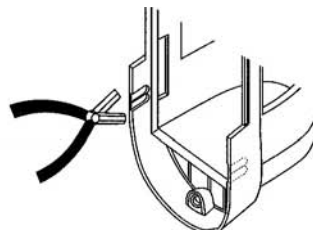

Togliere con delle pinze le paratie a sfondare per consentire il passaggio dei cavi esterni lateralmente all'apparecchio. Dopo il cablaggio, fissare l'unità alla piastra.

BX-80NR

5-1 Prima dell'installazione

1

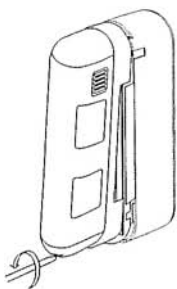

Allentare la vite di blocco e togliere il coperchio. Non toccare la superficie delle lenti.

2

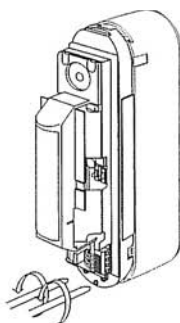

Allentare le due viti che fissano la base della piastra. Non toccare i riflettori.

3

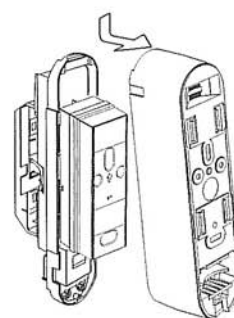

Rimuovere la base posteriore tirandola ed allontanandola dall'unità base.

5-2 Montaggio

1

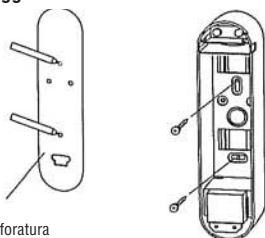

Dima di foratura

Usare la Dima di foratura. Dopo l'utilizzo della dima di foratura appoggiare sulla superficie il BX-80NR per il montaggio.

Prendere come riferimento i segni dei fori eseguiti con la dima con l'eventuale tolleranza. Fissare quindi l'unità in posizione.

2

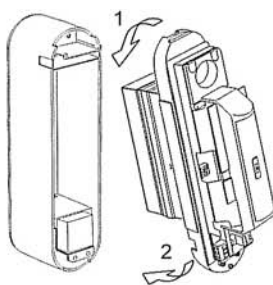

Dopo aver cablato il trasmettitore nell'unità occorre montarlo utilizzando le 2 viti. Innestare l'unità sulla base posteriore ed avvitare a fondo le 2 viti di blocco.

3

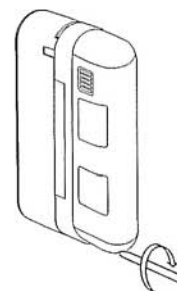

Montare il coperchio ed effettuare la prova movimento. Dopo aver completato la prova avvitare a fondo la vite del coperchio.

5-3 Montaggio a palo

In caso di rivelazione bloccata da un oggetto non desiderato è possibile montare il BX-80NR su palo utilizzando delle fascette metalliche.

* Utilizzare delle comuni fascette metalliche, perché queste non sono incluse nella confezione. (Larghezza mm 20 / Spessore mm 0,5).

1

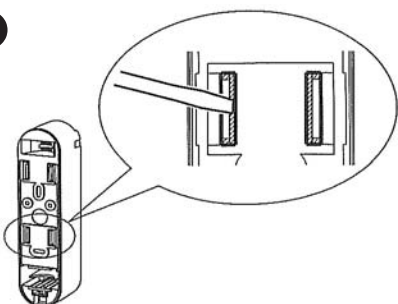

Utilizzare le fessure a sfondamento presenti sulla base posteriore del BX-80NR.

2

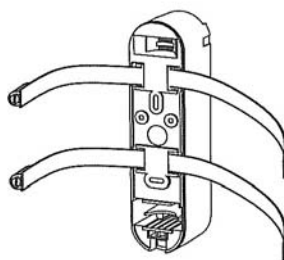

Utilizzare le fascette metalliche per fissare l'unità. Preparare le fascette sull'unità come disegno (Massima dimensione fascetta Larghezza mm 20 / Spessore mm 0,5)

3

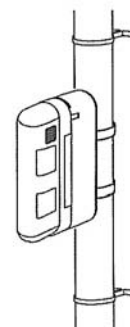

Montare l'unità, tramite le fascette metalliche, su un palo ben fissato

5-4 Antistacco

Un contatto magnetico può essere utilizzato come antistacco. * Utilizzare un contatto magnetico a giorno, perché questo non è compreso nella confezione. Utilizzare un magnete di dimensioni appropriate, fare riferimento a Dimensioni del Contatto Magnetico. (Vedi Sezione 11.)

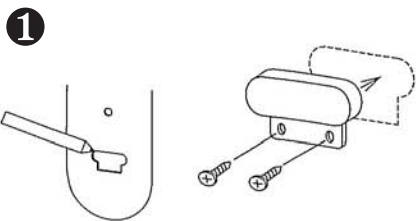

Utilizzare la DIMA DI FORATURA per segnare e determinare dove deve essere installato il magnete.

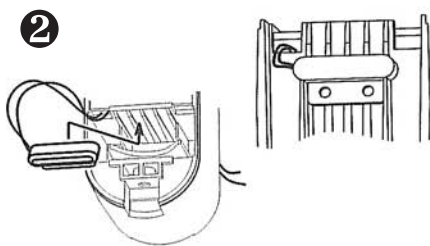

Il contatto magnetico con il suo cavo deve essere fissato sul fondo della base posteriore del BX-80NR.

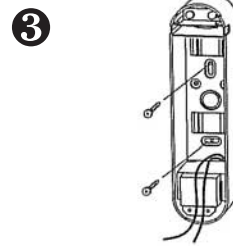

Dopo avere installato la base posteriore del BX-80NR, collegare i cavi dell'antistacco attraverso il foro.

6. CABLAGGIO

BX-80N

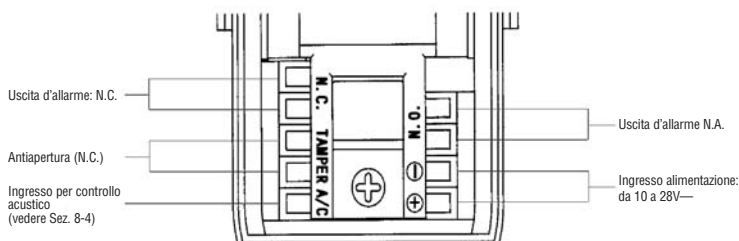

Lunghezza dei collegamenti

I conduttori di alimentazione non devono superare le seguenti lunghezze. Quando si usano due o più unità alimentandole dallo stesso conduttore, la lunghezza massima del conduttore è ottenuta dividendo la lunghezza segnata in tabella per il numero delle unità.

Sezione	Alimentazione	12V—	24V—
mmq 0.33		m 150	m 500
mmq 0.52		m 250	m 760
mmq 0.8		m 400	m 1200
mmq 1.31		m 600	m 1800

BX-80NR

6-1 Morsetteria

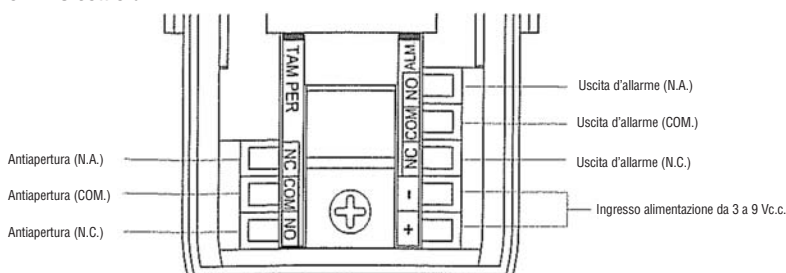

La durata della batteria dipende dagli assorbimenti di corrente del rivelatore BX-80NR e del trasmettitore ad esso collegato. La seguente tabella mostra la durata approssimativa della batteria solamente in funzione del BX-80NR in base al tipo di batteria installato e in base all'impostazione del tempo "salva batteria". La durata della batteria può variare anche in relazione alla temperatura ambientale.

Durata approssimativa della batteria. (solo BX-80NR trasmettitore escluso)	2.5 anni circa con batteria alcalina 9V (560mAh), e tempo "salva batteria" di 120 sec.
	2 anni circa con batteria alcalina 9V (560mAh), e tempo "salva batteria" di 5 sec.
	6 anni circa con batteria al litio 3V (1300mAh), e tempo "salva batteria" di 120 sec.
	5 anni circa con batteria al litio 3V (1300mAh), e tempo "salva batteria" di 5 sec.

6-2 Installazione del trasmettitore

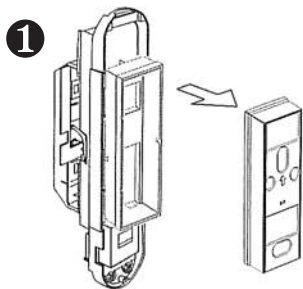

Rimuovere il coperchio della base di alloggiamento del trasmettitore.

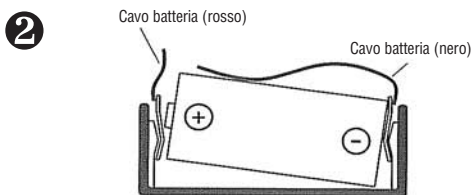

Quando l'alimentazione del BX-80NR è prelevata dalla batteria del trasmettitore, usare i CAVI BATTERIA a corredo. Inserire ogni terminale tra la batteria e il contatto di alimentazione sul porta batteria.

Nota: Non rimuovere i cavi di alimentazione tirandoli. (Possono avvenire dei corto circuiti)

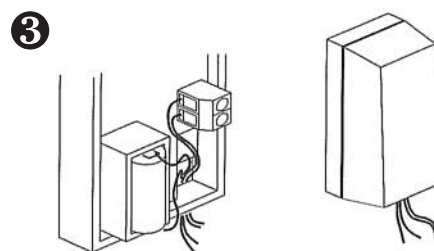

Utilizzare il cavo d'allarme a corredo per collegare i morsetti di ingresso allarme del trasmettitore. Richiudere il trasmettitore.

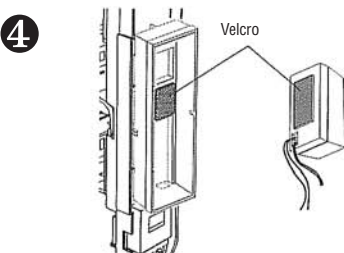

Utilizzare il VELCRO per fissare il trasmettitore alla base del suo alloggiamento.

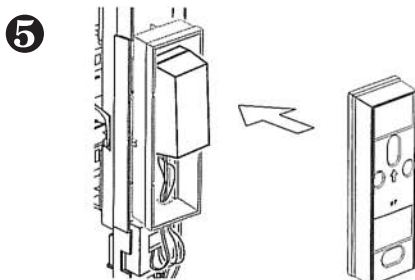

Dopo aver fatto passare i cavi dalla base dell'alloggiamento del trasmettitore all'unità. Chiudere con il coperchio la base di alloggiamento del trasmettitore.

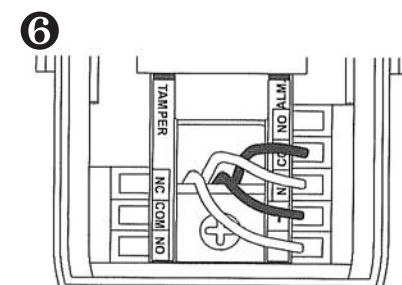



Collegare i cavi, provenienti dal trasmettitore, ai morsetti del BX-80NR.

7. IMPOSTAZIONE DELL'AREA DI RILEVAZIONE

7-1 Regolazione angolo orizzontale

- Se un ostacolo dovesse bloccare le zone di rilevazione, è possibile una regolazione orizzontale compresa tra 0° e 3° in modo da evitare l'ostacolo.
- A causa della particolare tecnologia di rilevazione del BX-80N (impostazione conteggio impulsi = 2), entrambe le zone di rilevazione, superiore ed inferiore, devono essere violate contemporaneamente per generare un allarme. Pertanto occorre accertarsi che entrambe le zone siano regolate con lo stesso angolo rispetto al muro affinché la rilevazione avvenga nello stesso momento. In questo caso la sensibilità massima (HI) è raccomandata qualora si richieda un'elevata sensibilità vicino ai confini dell'area massima di rilevazione (12 metri)

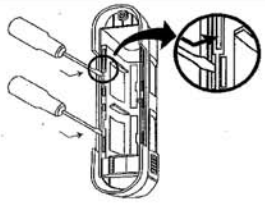
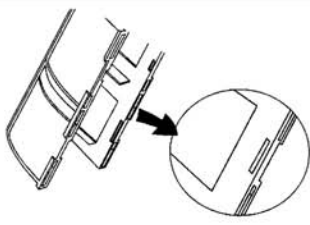
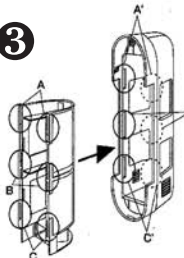
IMPORTANTE: Evitare di regolare solo la zona superiore o solo quella inferiore separatamente. Il BX-80N richiede che ambedue le zone siano violate contemporaneamente per rilasciare un allarme. Perciò occorre sempre regolare l'angolo orizzontale in ugual modo per entrambe le zone.

<p>1</p>  <p>Sbloccare le tre linguette per ogni lato del supporto lente inserendo la lama di un cacciavite come mostrato sopra. Togliere il supporto lente dal coperchio frontale tenendo il supporto per le apposite protuberanze</p>	<p>2</p>  <p>Spostare la lente per selezionare l'angolo adatto (tra 0° e 3°) come mostrato sopra assicurandosi che la lente sia sganciata dalla scanalatura del supporto.</p>
<p>3</p>  <p>Dopo aver selezionato l'area di rilevazione, riposizionare il supporto lente nel coperchio frontale allineando le tre linguette A, B, e C su ogni lato del supporto con le tre scanalature A', B' e C' sul coperchio frontale.</p>	<p>4</p>  <p>Se si seleziona un angolo di 3° l'area di rilevazione sarà distante 60 centimetri dal muro ad una distanza di 12 metri.</p>

7-2 Regolazione della portata di rilevazione

- La zona di rilevazione superiore deve rimanere parallela al terreno in ogni caso. La zona di rilevazione inferiore si sposta come mostrato in figura secondo la posizione. In pratica la profondità di rilevazione è limitata dall'angolo della zona inferiore dato che ambedue le zone devono essere intercettate per ottenere un allarme.

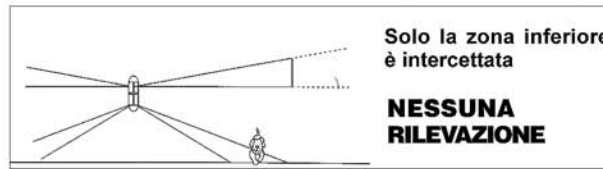
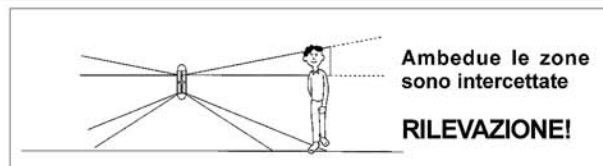
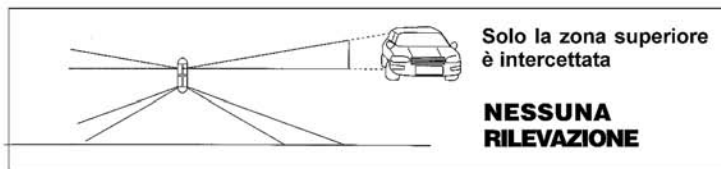

- Regolare la portata di rilevazione facendo scorrere le lenti inferiori come mostrato. (Le zone inferiori sono regolabili sul lato di destra e di sinistra indipendentemente). Non premere con forza.

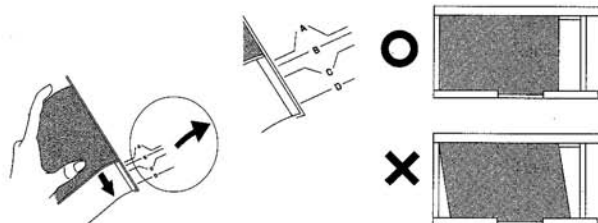

Rimuovere il supporto delle lenti dal coperchio come descritto nella Sezione 7-1. Far scorrere le lenti inferiori per regolare la portata di rilevazione. Scegliere la posizione appropriata dalla guida posta sul supporto delle lenti. (A, B, C, o D). E' opportuno eseguire delle prove movimento dopo ogni cambiamento di posizione. Utilizzare il modo controllo area (vedi Sezione 8-3) per identificare le zone di rilevazione. Se queste non sono corrette, regolare nuovamente la portata di rilevazione facendo scorrere le lenti inferiori su una differente posizione della guida.

- La zona di rilevazione inferiore può essere usata per controllare la portata come mostrato sotto:

Tabella regolazione portata (un solo lato)

POSIZIONE	MASSIMA LUNGHEZZA DELLA RILEVAZIONE (m)	
	Normale	*
A	12.0	da 10.0 a 15.0
B	8.0	da 6.0 a 10.0
C	5.0	da 4.0 a 6.0
D	2.0	da 1.5 a 3.0

* La massima lunghezza di rilevazione può variare anche in base alle condizioni ambientali di temperatura

IMPORTANTE - L'ALTEZZA D'INSTALLAZIONE DEVE ESSERE TRA m 0.8 e m 1.2

- La portata dipende dall'altezza d'installazione

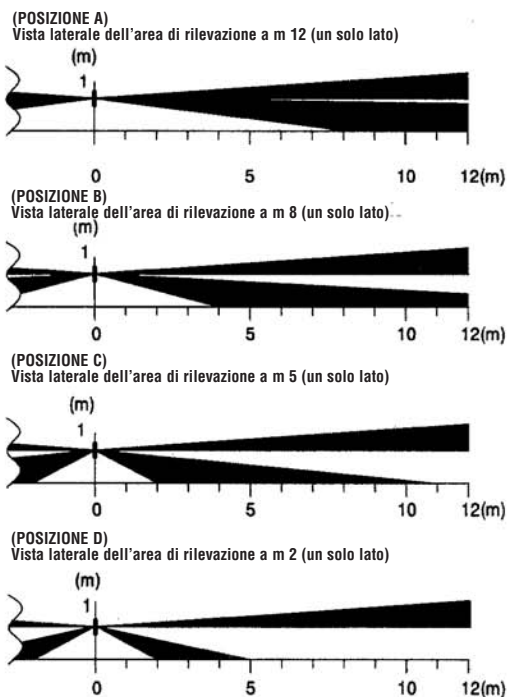

8. REGOLAZIONE DELLE FUNZIONI

BX-80N

8-1 Regolazione della sensibilità

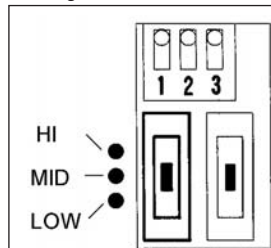

Quando è desiderata la massima sensibilità, selezionare [H] (HIGH).
Quando le condizioni d'installazione sono precarie selezionare [L] (LOW).

La sensibilità (HI) è raccomandata quando:
1. le angolazioni delle zone di rilevazione vengono modificati in direzione orizzontale.

2. una sensibilità maggiore è richiesta vicino agli estremi delle zone di rilevazione (vicino ai 12 metri).

8-2 Selettore livello audio

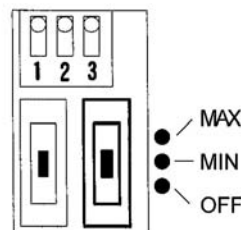

Regolare il livello audio per la funzione "allarme udibile" (vedi Sezione 8-4) e/o per il modo "controllo area" (vedi Sezione 8-3). Se nessuna funzione viene usata selezionare OFF.

8-3 Regolazione interruttori DIP

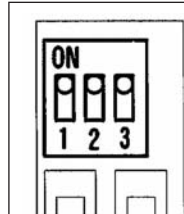

1. Indicatore LED
2. Selezione stato
3. Modo controllo area

- Selezionare lo stato abilitato (ON) o disabilitato (OFF) del LED.
- Regolazione secondo l'uscita di stato della centrale per l'uso con la prestazione di "allarme udibile". (Vedere Sezione 8-4 per la configurazione).
- Selezionare la posizione OFF per il normale funzionamento oppure ON per attivare il modo controllo area. (Per la regolazione del volume vedi Sezione 8-2).
- Indipendentemente dall'impostazione dei DIP 1 e 2 il LED e il cicalino saranno attivi mentre il modo controllo area è in ON. Posizionare il DIP 3 in OFF per le eseguire le prove movimento.

8-4 Funzione allarme udibile

- L'indicatore acustico d'allarme segnala con un suono di circa 70dB di durata 15 secondi, che ambedue le zone di rilevazione sono state interessate da un'intrusione. Questa funzione può essere controllata dall'uscita programmabile della centrale d'allarme.

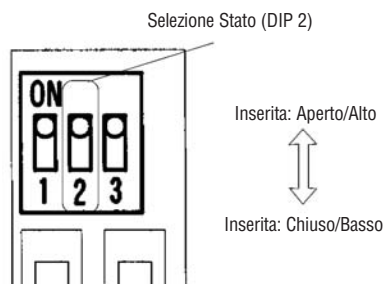

- Regolare la "funzione allarme udibile" affinché suoni quando le due zone sono bloccate nello stesso tempo. Selezionare ON o OFF. Questa funzione può essere controllata a distanza usando interruttori o uscite della centrale. Riferirsi alla seguente tabella per le istruzioni.

- Quando l'ingresso per il comando audio non è usato, posizionare l'interruttore di selezione stato (DIP 2) su OFF (Chiuso/Basso) se è usato la "funzione allarme udibile".

Stato centrale		Impostazione DIP 2
Inserita	Aperto: 5 ~ 18V-	Inserita: Aperto/Alto
Disinserita	Chiuso: 0 ~ 1V-	
Inserita	Chiuso: 0 ~ 1V-	Inserita: Chiuso/Basso
Disinserita	Aperto: 5 ~ 18V-	

Schema di collegamento per attivazione della funzione "allarme udibile"

Senza tensione

Questo tipo di cablaggio è richiesto quando la centrale non ha uscite logiche programmabili

- Nel caso che non esista un'uscita negativa dalla centrale

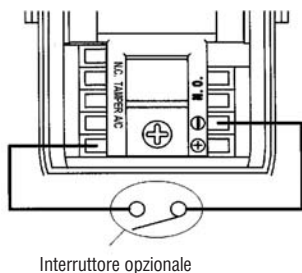

- Nel caso che esista un'uscita negativa o un'uscita a relè (N.C., o N. A.) dalla centrale

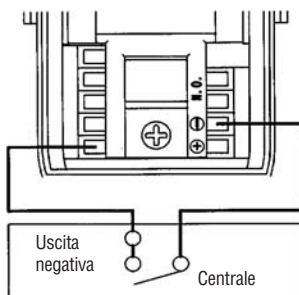

Con tensione

Nel caso che esista un'uscita programmabile (PGM "Alta" o "Bassa") dalla centrale

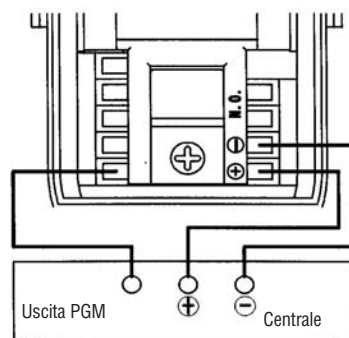

BX-80NR

8-1 Regolazione della sensibilità

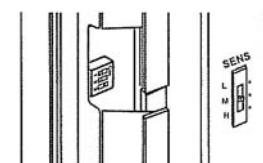

Quando è desiderata la massima sensibilità, selezionare [H] (HIGH).
Quando le condizioni d'installazione sono precarie selezionare [L] (LOW).

La sensibilità (HI) è raccomandata quando:

1. Le angolazioni delle zone di rilevazione vengono modificati in direzione orizzontale.
2. Una sensibilità maggiore è richiesta vicino agli estremi delle zone di rilevazione (vicino ai 12 metri).

8-2 Regolazione interruttori DIP

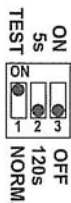

1. PROVA MOVIMENTO

- TEST (modo prova movimento)
 - Il LED si accende quando avviene una rilevazione.
 - L'uscita di allarme si attiva immediatamente per ogni rilevazione.
- NORM (Funzionamento normale: modalità "salva batteria")
 - Il LED è spento (se DIP 3 in OFF).

2. TEMPO "SALVA BATTERIA"

5 o 120 secondi. Previene la scarica della batteria dovuta alla continua attivazione dell'uscita di allarme. L'uscita di allarme si attiva solo dopo un tempo di 5 o 120 secondi.

- 120s : Tempo impostato di default. (E' la posizione migliore per preservare la carica della batteria).
- 5s : Se è richiesta una trasmissione frequente degli allarmi selezionare questa posizione. La durata della batteria si riduce scegliendo questa impostazione.

3. INDICATORE LED
- Seleziona l'accensione del LED : [ON] o [OFF].

9. PROVA MOVIMENTO

Verificare l'effettiva area di rilevazione come spiegato di seguito:

BX-80N

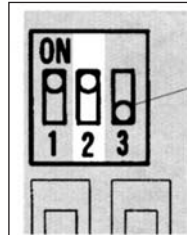

Riferendosi alla Sezione 8-3 attivare il modo controllo area (DIP 3 = ON), e impostare l'area di rilevazione desiderata.

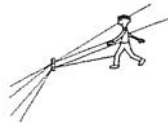

Poi, riportare il DIP 3 in posizione OFF ed eseguire le prove di movimento vicino alle finestre protette dal BX-80N verificando gli allarmi. Se durante le prove movimento non si ottengono degli allarmi, le zone di rilevazione non sono state evidentemente regolate correttamente in senso orizzontale. In questo caso, si riveda la Sezione 7 "Impostazione dell'area di rilevazione" e verificate che le zone siano regolate in modo corretto.

BX-80NR

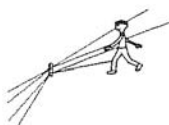

Portare il DIP 1 in posizione ON, ed eseguire le prove di movimento vicino alle finestre protette dal BX-80NR verificando gli allarmi. Se durante le prove movimento non si ottengono degli allarmi, le zone di rilevazione non sono state evidentemente regolate correttamente in senso orizzontale. In questo caso, si riveda la Sezione 7 "Impostazione dell'area di rilevazione" e verificate che le zone siano regolate in modo corretto. Riportare il DIP 1 in posizione OFF.

10. CARATTERISTICHE

MODELLO	BX-80N	BX-80NR
Metodo di rilevazione	Infrarossi passivi	
Copertura	m 24 (m 12 per parte)	
Zone di rilevazione	4 (2 zone per parte)	
Sensibilità	1.6°C a 0.6 m/s	2°C a 0.6 m/s
Velocità rilevabile	da 0.3 a 2.0 m/s	da 0.3 a 1.5 m/s
Alimentazione	da 10Vc.c. a 28Vc.c.	da 3 a 6Vc.c. batteria al litio o alcalina
Assorbimento	28mA (normale), 38mA(max)	3mA (Walktest LED on) 15mA (riposo)
Tempo allarme	2.0 ± 1.0 s	
Uscite a relé	2 (N.A. e N.C. con portata 28V/0.2A max ognuna)	
Antiapertura	Contatto N.C., si apre alla rimozione del coperchio	
Modo prova	ON/OFF	
Periodo d'avviamento	Circa 45 s (il LED lampeggia)	Circa 2 min
Uscita acustica	Circa 70dB ad m 1	N.D.
Indicatore LED	Lampeggia durante il periodo d'avviamento - Si accende in allarme	
Temperatura di funzionamento	da -20°C a +50°C	
Umidità ambientale	95% Max	
Interferenza RF	Nessun allarme fino a 20V/m	
Fissaggio	A parete (interno/esterno)	
Altezza di fissaggio	da m 0.8 m a m 1.2	
Peso	g 400	g 520
Grado di protezione	IP 55	
Accessori	2 viti di fissaggio da 4x20	

* Caratteristiche e dimensioni possono variare senza preavviso.

11. DIMENSIONI

BX-80N

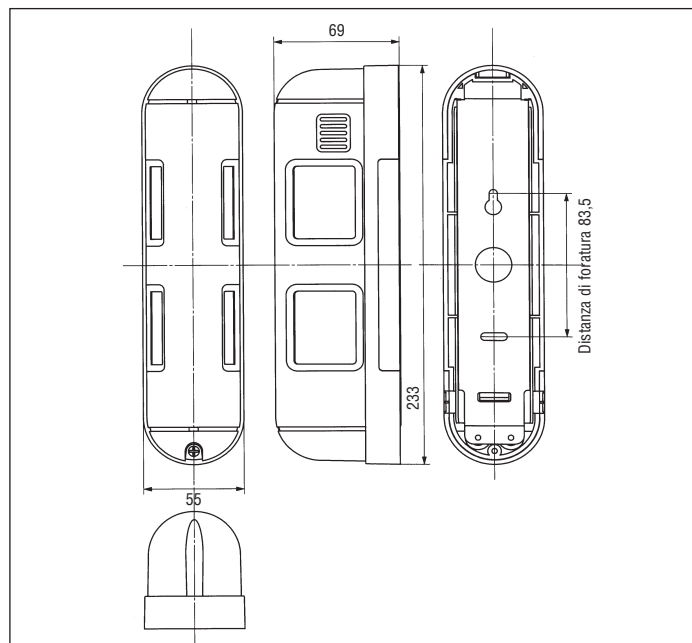

BX-80NR

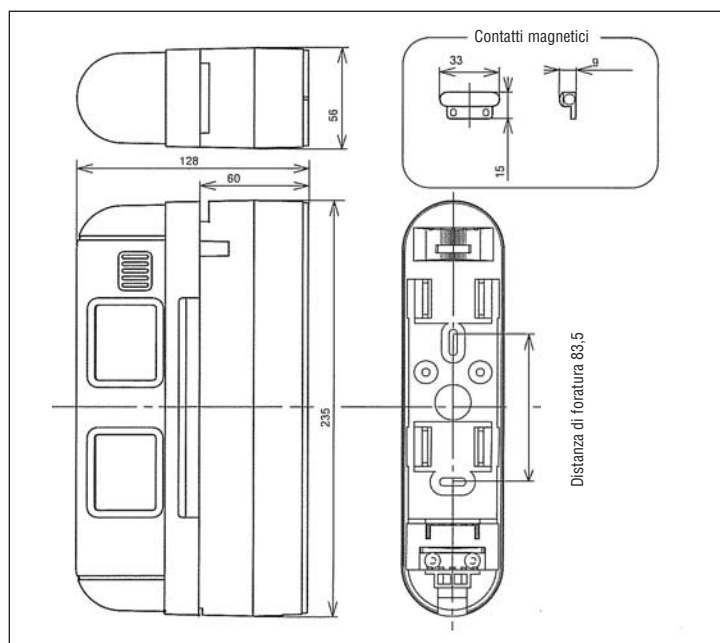

12. RICERCA GUASTI

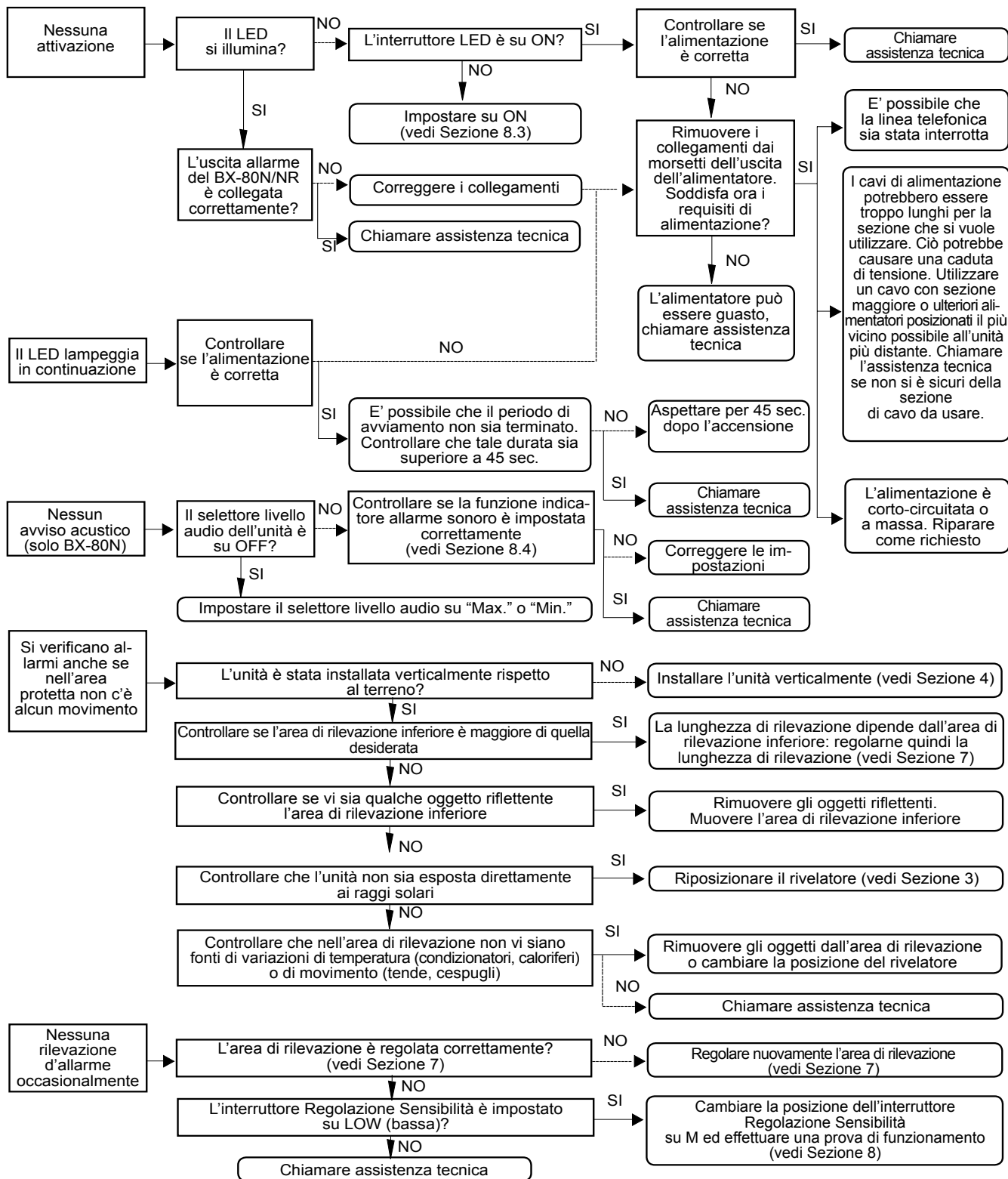

Il Produttore dichiara che le apparecchiature **BX-80N** e **BX-80NR SC-BX8 SV-BX8** sono conformi ai requisiti essenziali richiesti dalla normativa comunitaria: EMC 89/336/CEE

